



POLYZINK® - EN VÄRLDSUNIK TEKNIK DÄR PLAST OCH ZINK GJUTS I EN OCH SAMMA PROCESS

Att kombinera zinkdetaljer med formsprutad plast är inget nytt och det är det många som gör. PolyZink® är däremot [en innovation](#) som Zinkteknik patenterat och är [ensamma om i världen](#). En teknik som inneburit ett helt nytt sätt att tänka för konstruktörer, produktutvecklare och formgivare.



EFFEKTIV PRODUKTIONSPROCESS

Att kunna tillverka plast- och zinkdetaljer i en och samma process har många fördelar. Det ökar tillförlitligheten, säkerheten och leder till en effektivare produktionsprocess. Man slipper investera i dyrbar kringutrustning, vibratorer och plockrobotar för matning av detaljer till plastformsprutningsmaskinerna. Kostnader för verifiering, manuell montering, transporter mellan företagen och administration minskar därmed. PolyZink-tekniken är världsunik och patenterades 2004.

POLYZINK®

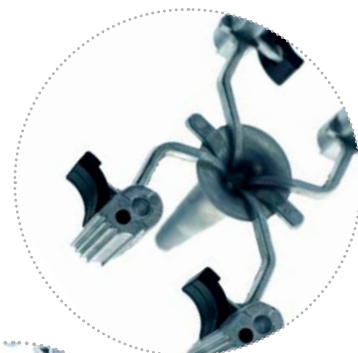
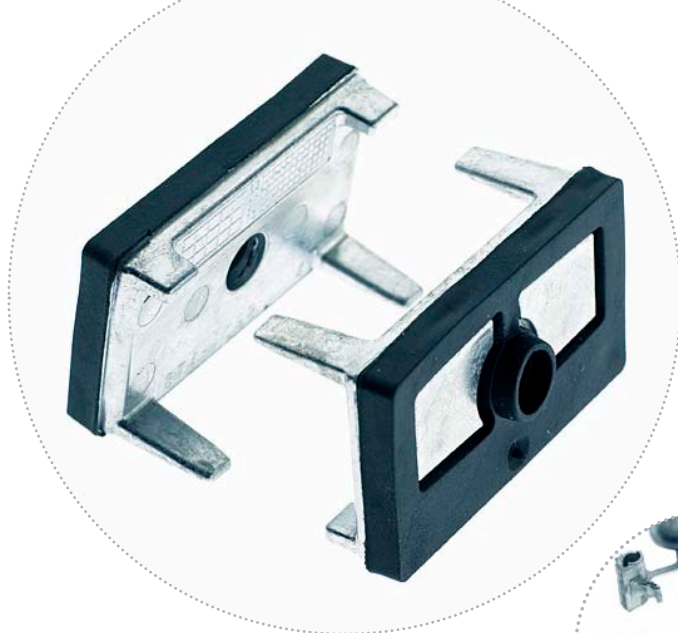

FÖRDELAR MED POLYZINK®

- ▶ Plastens finish, zinkens hållfasthet
- ▶ Zinkens ledningsförmåga och avskärmning (EMC-skydd), plastens isolation
- ▶ Plast ersätter ytbehandling av zinken, t.ex. lackering
- ▶ Snäppfunktioner
- ▶ Plasten finns alltid där, ingen risk för felmontage eller att plastdetaljen inte sitter på plats
- ▶ Lätt att anpassa godstjockleken för såväl zink som plast.
- ▶ Logistikfordelar då detaljen blir färdig i en process
- ▶ Man betalar endast för en maskintid
- ▶ Endast ett verktyg behövs
- ▶ Inga kostnader för automatiseringsutrustning
- ▶ Många applikationer med tätningar

POLYZINK® FAKTA

ZINKLEGERING

Legering 5 SS7030 ZL0410

POLYMERER

Beteckning Vidhäftning

PP (Polypropen) Mekanisk

PA6 med glasfiber 15% God

ABS (Akrylnitril-butadien-styren) Mekanisk

PC/ABS Mekanisk

POM (Acetalplast) Mekanisk

TPE (Termoplastisk elast) Mycket god

EFTERBEHANDLINGAR

Blästring

Trumling

YTBEHANDLINGAR

ZnFeC1 3+

ZnFeC1 3+ + DeltaColl

ZnFeC4 3+ + Topcoat

Nickel CuNi

Krom CuNiCr

Detta är vad vi hittills provat. Vi testar gärna alternativa polymerer, ytbehandlingar etc. Hör gärna av dig till oss.

